

零件手册

HY-205

PARTS BOOK

重型单针筒形底板缝纫机

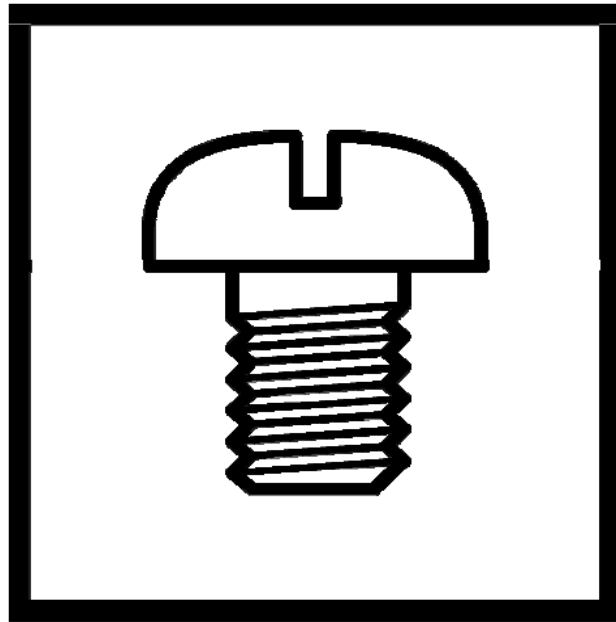

汉羽国际(香港)有限公司
HON YU INTERNATIONAL(h. k.)CO., LTD.

请妥善保管好此书，以便查阅

Please Safekeeping this manual for quick reference.

CONTENTS

目 录

1. 机壳部分	2
2. 上轴及挑线	4
3. 针杆和摆压脚	6
4. 压脚	8
5. 夹线、过线	10
6. 梭床、下轴	12
7. 送料	14
8. 抬牙	16
9. 压脚提升	18
10. 绕线器	20

一、机壳部件

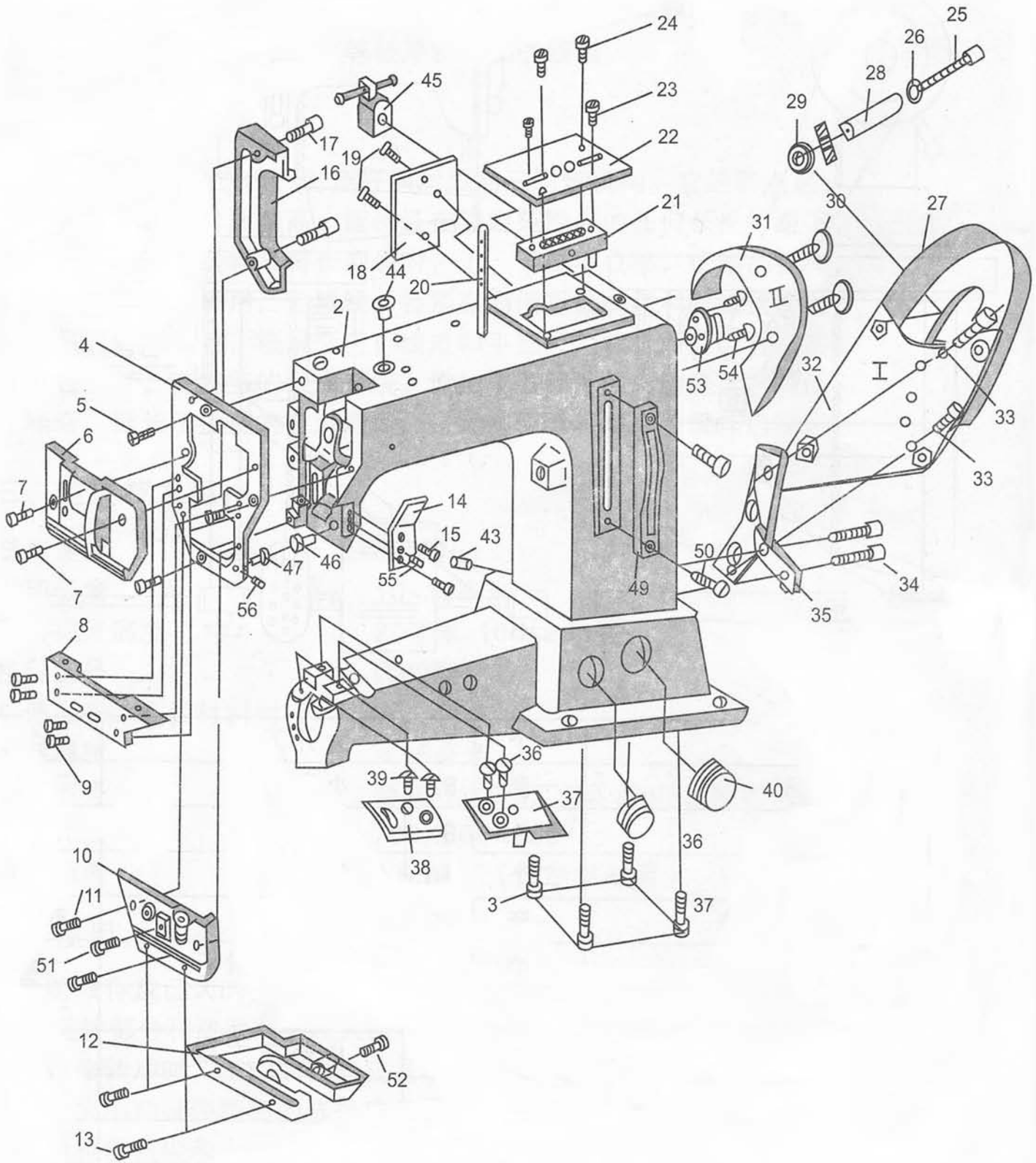

一、机壳部件

序号	图号	名称	数量
1	105140030	机壳同形底板	1
2	204100220	机壳上节	1
3	993911088	机壳螺钉 M10 X 40(内六角)	4
4	204100183	面板接盘	1
5	993911038	接盘螺钉 M5 X 12	3
6	204100530	面板 I	1
7	993910838	面板螺钉 M4 X 16(内六角)	2
8	204100240	面板 II	1
9	993910848	面板螺钉 M4 X 16(内六角)	4
10	204100613	面板 III	1
11		面板螺钉 M4 X 16(内六角)	2
12	204100550	接油盘	1
13	993910618	接油盘螺钉 M3 X 10(内六角)	3
14	204100600	侧板	1
15	993911228	侧板螺钉 M4 X 10(内六角)	2
16	204100230	侧后盖	1
17	993910918	侧后盖螺钉 M4 X 40(内六角)	2
18	204100320	后盖板	1
19	993061567	后盖板螺钉 M5 X 9.5(一字口平帽)	2
20	068000260	穿线钉	1
21	204100333	油盒	1
22	204100310	上盖板	1
23	9233123687	油盒螺钉 M4 X 12(一字口平帽)	2
24	993970987	上盖板螺钉 M5 X 9.5(一字口平帽)	2
25	993911357	皮带罩螺钉 M6 X 60(内六角)	2
26		皮带罩垫圈 $\Phi 16 \times 1.5$	2
27	204100560	皮带罩1	1
28	973460990	皮带罩螺钉支管 $\Phi 10 \times \Phi 7 \times 40$	4
29	933541010	皮带罩螺母	1
30	933970987	皮带罩2螺钉 M4 X 7.5(一字口平帽)	2
31	204100380	皮带罩2 (205)	1
32	204100660	皮带罩支板	1
33	993911237	皮带支板螺钉 M6 X 20(内六角)	2
34	993911247	角支架螺钉 M6 X 20(内六角)	2
35	204100590	三角支架 (205)	1
36	992023880	连接板螺钉 M5 X 8	2
37	104001490	连接板	1
38	205200080	弧形针板	1
39	992023880	针板螺钉 M5 X 8	2
40	990240155	堵	2
41			
42	067100220	小油堵	1
43	367310370	小油堵 不带台	1
44	067100600	大油堵	1
45	204100343	油管接头	1
46	205310260	摆架限位销1	1
47	105310490	摆架限位销2	1
48			1
49	204160200	针距盖板	1
50	205160150	针距盖板螺钉 M6 X 16(内六角)	2
51	994461127	拔架螺钉 M4 X 8(内六角)	1
52	920202068	接油盘螺钉 M3 X 10(内六角)	1
53		皮带轮连接套	1
54		皮带轮连接套螺钉 M4 X 10(内六角)	4
55	993921148	摆架限位销顶丝 M6 X 6(内六角紧定)	1
56	993521060	摆架限位销2顶丝 M5 X 8(内六角紧定)	1

二、上轴及挑线

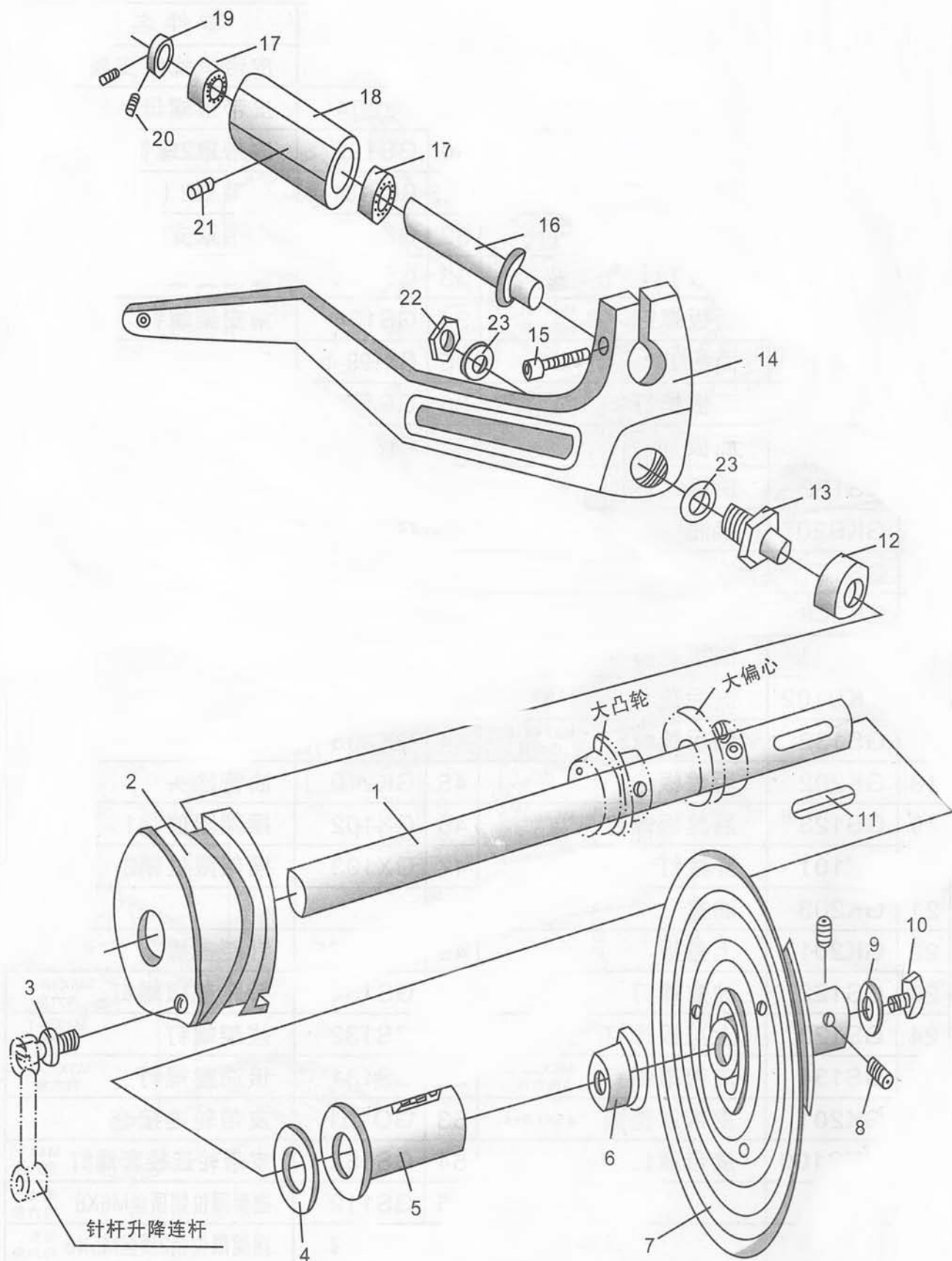

二、上轴及挑线

序号	图号	名 称	数量
1	205100264	上轴	1
2	205100264	挑线凸轮	1
3	104120040	挑线凸轮连杆销钉	1
4	205100080	前轴套垫片	1
5	104100340	上轴前轴套	1
6	104100350	上轴后轴套	1
7	105100094	大皮带轮	1
8	9205102798	大皮带轮紧固螺钉 M8 X 14(紧定螺钉)	2
9	99480148	大皮带轮垫圈	1
10	993919597	大皮带轮安全螺钉 M8 X 25(六角头)	1
11	96200770	上轴键	1
12	204110330	挑线滚轮	1
13	105110080	挑线滚轮轴	1
14	204110163	挑线杆	1
15	993911088	挑线杆紧固螺钉 M5 X 21(内六角圆柱头)	1
16	204110184	挑线轴	1
17		挑线轴轴承	2
18	204110183	挑线杆轴承	1
19	204110263	挑线轴挡圈	1
20		挡圈紧固螺钉 M5 X 5(内六角紧定)	2
21		挑线轴套紧固螺钉 M6 X 8(内六角紧定)	1
22	993340597	滚轮轴锁紧螺母	1
23	998881520	挑线滚轮轴垫圈	2

三、针杆和摆压脚

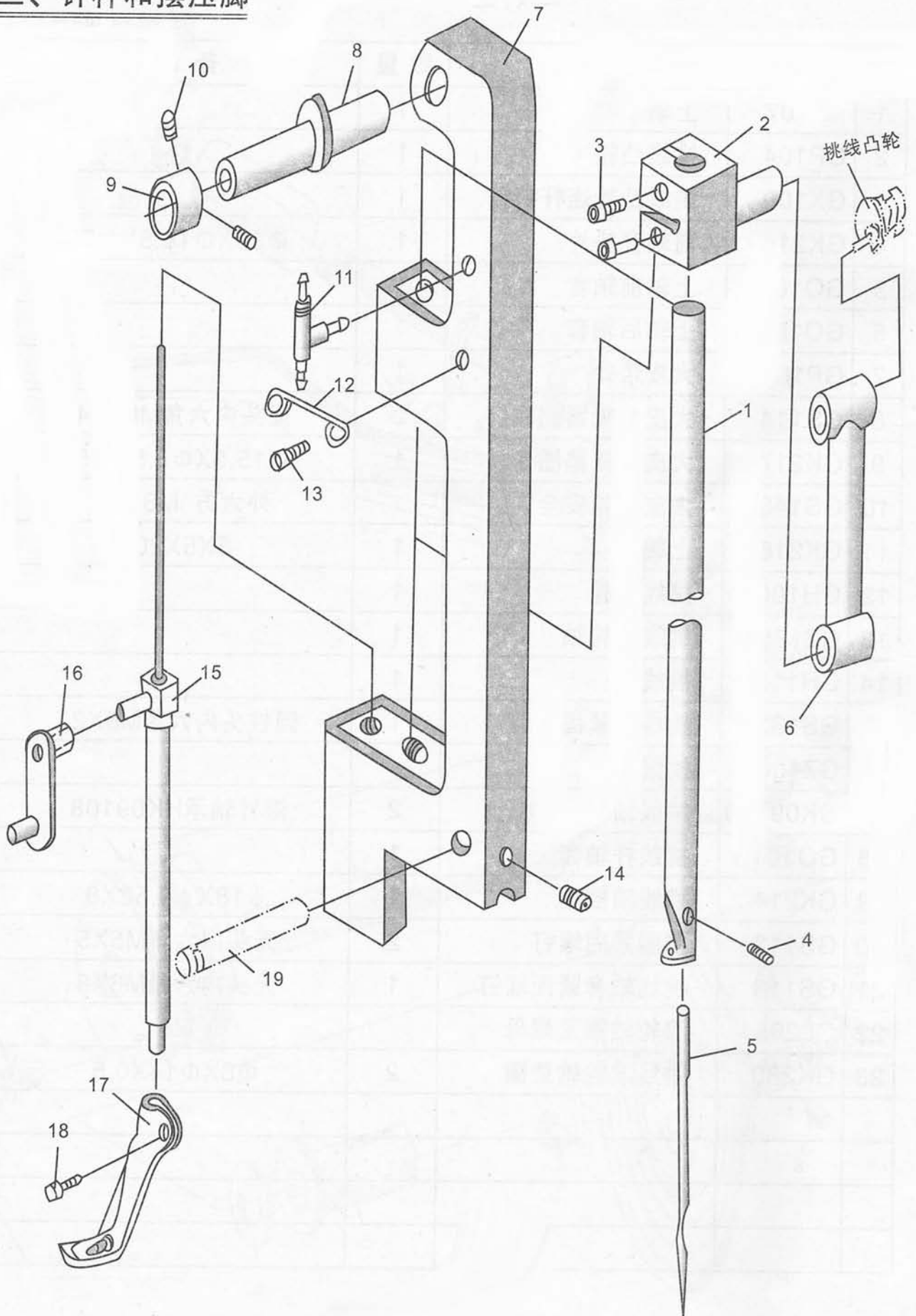

三、针杆和摆压脚

序号	图号	名 称	数量
1	204120043	针杆	1
2	204120033	针杆连接轴	1
3	99391148	针杆连接轴螺钉 M5 X 16(内六角)	2
4	9205101843	针杆紧固螺钉 M4 X 5(内六角紧定)	1
5		机针	1
6	105310060	针杆升降连杆	1
7	204120023	针杆同步摆架	1
8	204120050	同步摆架小轴	1
9	068001743	同步摆架小轴挡圈	1
10	992024000	挡圈螺钉 M5 X 4(无头一字口)	2
11	999240398	油管接头	1
12	204120080	摆架油线钢丝架	1
13	993067167	摆架油线钢丝架螺钉 M4 X 10(内六角)	1
14	993920998	铜连杆销紧固螺钉 M6 X 6(内六角紧定)	1
15	204310113	小压杆	1
16	220003210	摆压脚升降小连杆	1
17	204220103	摆压脚	1
18	993910828	摆压脚螺钉 M4 X 10(内六角)	1
19	204310060	铜连杆销	1

四、压脚

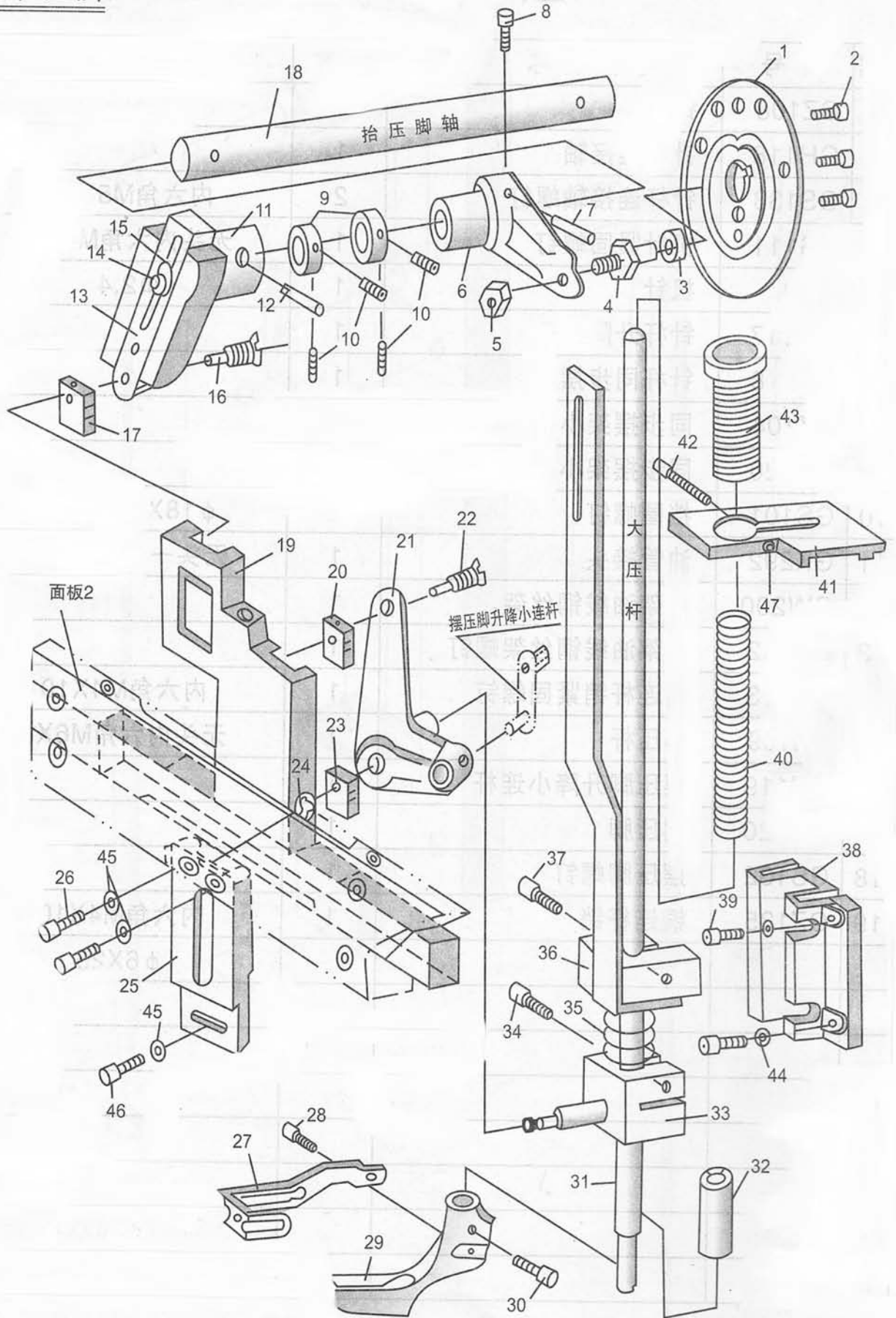

四、压脚

序号	图号	名称	数量
1	204100194	压脚升降曲线盘	1
2	993911237	曲线盘螺钉 M6 X 18(内六角)	3
3	204110330	曲线盘滚轮	1
4	204310200	滚轮轴	1
5	993340597	滚轮轴螺母 M8	1
6	105310570	压脚升降后曲柄	1
7	992001020	后曲柄锥销	1
8	993911227	后曲柄紧固螺钉 M6 X 7.5	1
9	204310083	后曲柄挡圈	2
10	993920988	挡圈紧固螺钉 M5 X 5(内六角紧定)	1
11	204310093	压脚升降前曲柄座	1
12		前曲柄座锥销	1
13	204310100	前曲柄座滑块	1
14	993911468	滑块螺钉 M8 X 20(内六角)	1
15	993190407	螺钉垫片	1
16	992024430	前曲柄滑块连接螺钉	1
17	204310210	铜滑块	1
18		压脚升降轴	1
19	204310070	压脚升降连接滑板	1
20	204310210	铜滑块	1
21	204310010	压脚升降摇臂	1
22	992024430	摇臂连接螺钉	1
23	067160600	铜滑块	1
24	996070108	大压杆升降滑块卡簧	1
25	204100280	摇臂支架	1
26	993910828	支架螺钉 M5 X 16	2
27	204220050	护针架	1
28	993910618	护针架螺钉 M4 X 12(内六角)	1
29		压紧压脚	1
30	993911038	压脚螺钉 M4 X 12(内六角)	1
31	204130100	大压杆	1
32	204130160	大压杆下衬套	1
33	204310053	大压杆升降滑块	1
34		升降滑块螺钉 M6 X 22(内六角)	1
35	204130200	压杆小簧	1
36	204130063	压杆定位块	1
37	993911258	定位块螺钉 M6 X 18(内六角)	1
38	105130120	压脚升降定位滑道	1
39	993911047	滑道螺钉 M5 X 16(内六角)	2
40	066000630	压杆大簧	1
41	204130743	调压紧固板	1
42	993910888	紧固板螺钉 M4 X 25(内六角)	1
43	004001430	调压螺钉	1
44		滑道螺钉垫片	1
45		支架螺钉垫片	1
46	993910828	支架螺钉 M5 X 20(内六角)	1
47	994050367	紧固板螺母	1

五、夹线、过线

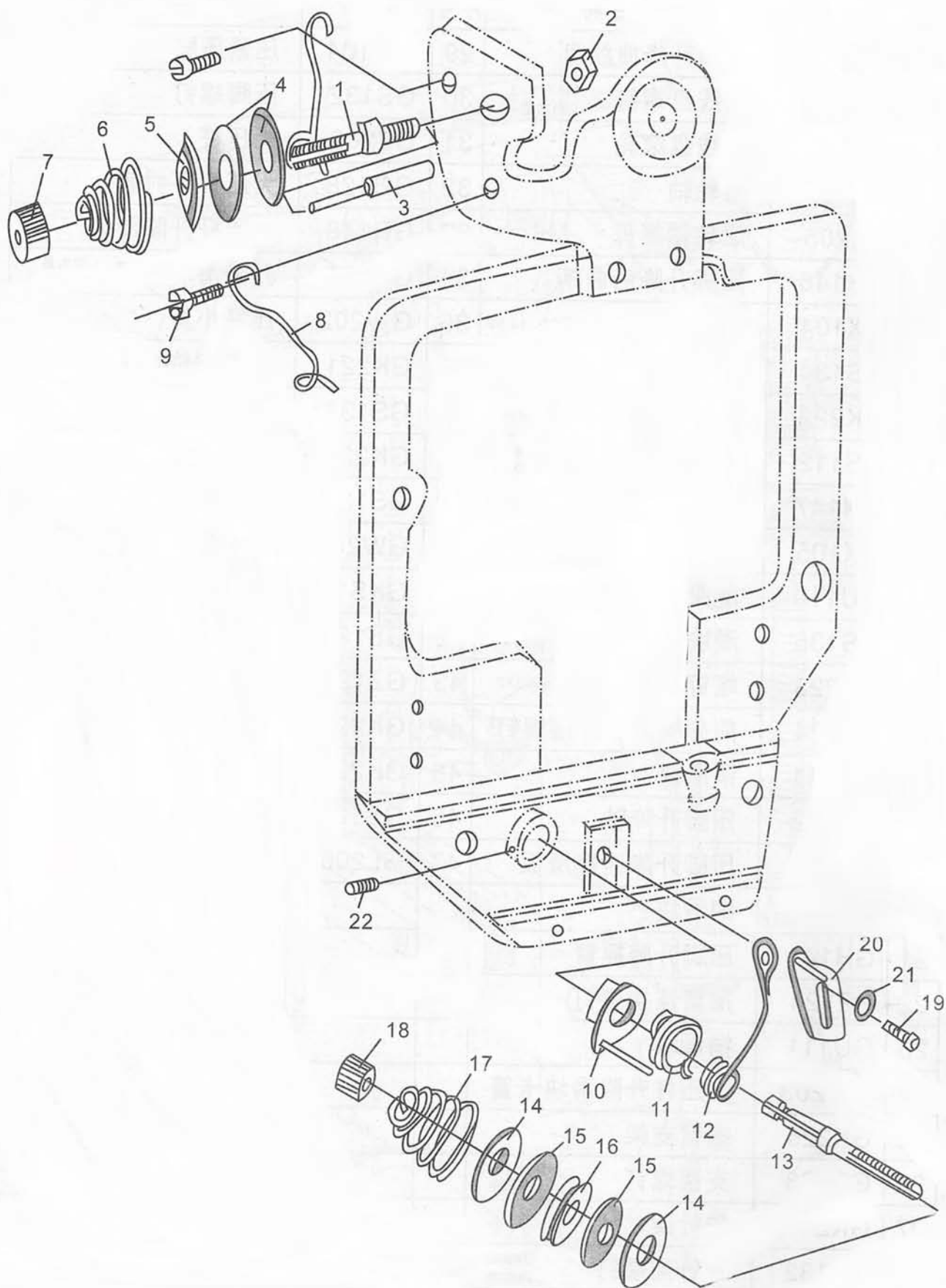

五、夹线、过线

序号	图号	名称	数量
1	105110020	夹线螺钉	1
2	9231000397	锁紧螺母 M8	1
3	204110250	松线钉	1
4	467110220	夹线板	1
5	061001050	松线板	1
6	005002200	夹线簧	1
7	381110043	夹线螺母	1
8	005000860	过线圈	1
9	9203003657	过线螺钉 M4X8(一字口平帽)	1
10	204110113	过线器座	1
11	005002270	挑线簧2	1
12	204110130	挑线簧1	1
13	204110240	过线螺钉	1
14	005001840	过线板	1
15	005002360	过线轮毡圈	1
16	367110340	过线轮	1
17	005002220	过线簧	1
18	381110043	过线螺母	1
19	9202002068	拔簧支架螺钉 M4X8(内六角)	1
20	204110123	拔簧支架	1
21	9330000087	拔簧支架垫圈	1
22	9205102158	过线器座紧固螺钉 M5X5(内六角紧定)	1

六、梭床、下轴

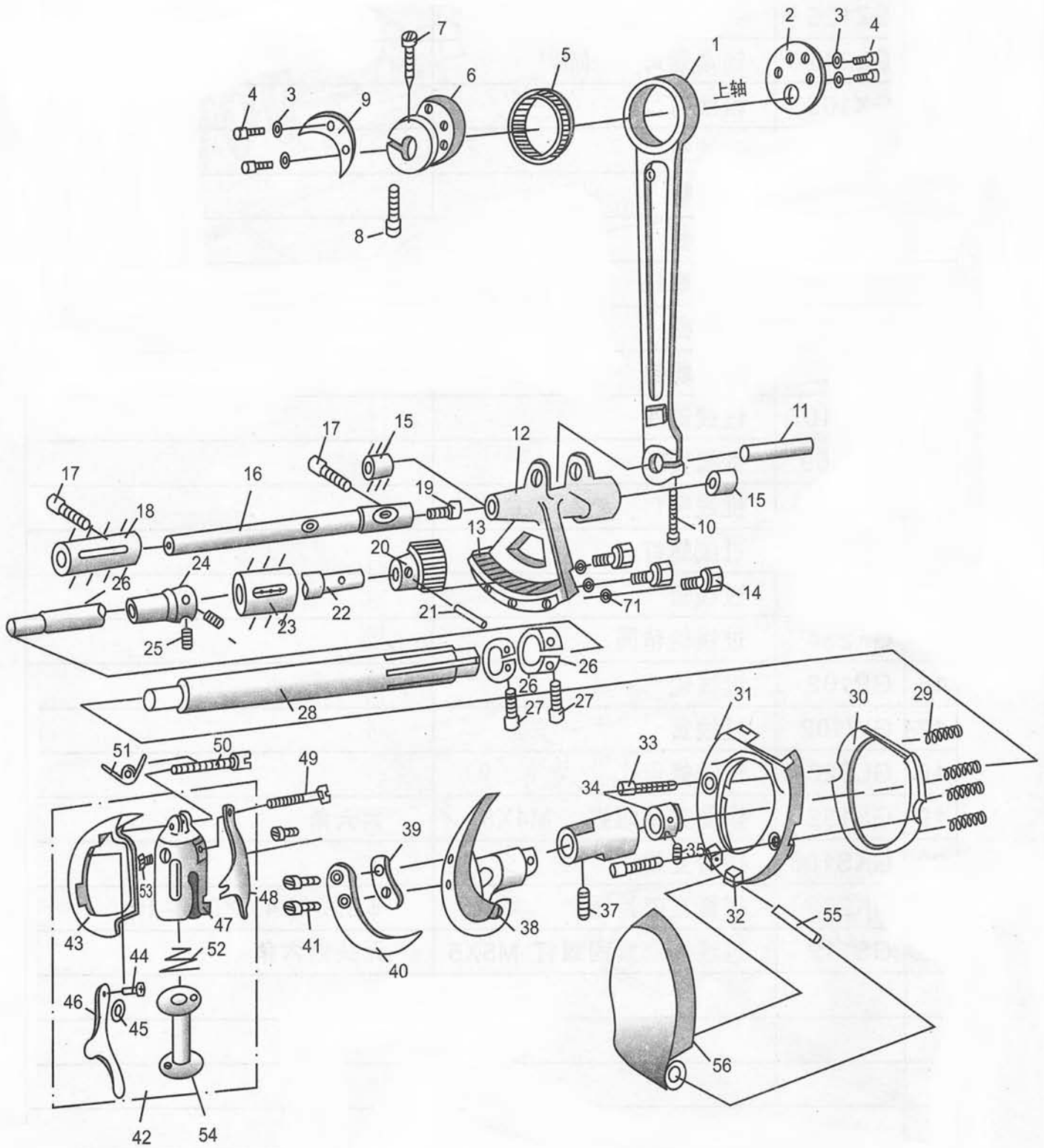

六、梭床、下轴

序号	图号	名称	数量
1	204150363	大连杆体	1
2	204150210	偏心挡片A	1
3		挡片垫圈	4
4	993108907	挡片螺钉 M4X6(内六角)	1
5		滚针轴承	1
6		偏心套	1
7		偏心套紧固螺钉 M6X12(一字口平帽)	1
8	9202013313	偏心套夹紧螺钉 M8X25(内六角)	1
9	204150220	偏心挡片B	1
10	9202002497	大连杆体紧固螺钉 M5X16(内六角)	1
11	064001780	大连杆销轴	1
12	205150113	摆轴架	1
13	204150160	摆轴扇形齿轮	1
14	993911048	扇形齿轮紧固螺钉 M5X12(内六角)	1
15	104150020	下摆轴架小套	1
16	205150150	下摆轴	1
17	992024200	下摆轴轴套紧固螺钉 M6X20(内六角)	1
18	064001740	下摆轴轴套	1
19	993061347	摆轴轴头螺钉 M4X12(内六角)	1
20	266150080	下轴小齿轮	1
21	9301101911	小齿轮锥销	1
22	266150093	下轴 I	1
23	204150260	下轴轴套	1
24		下轴 I 挡圈	1
25		挡圈紧固螺钉 M6X6(内六角紧定)	1
26	205150143	下轴紧圈	1
27	9202002498	下轴紧圈紧固螺钉 M5X16(内六角)	1
28	205150103	下轴 II	1
29	068001830	梭床圈弹簧	1
30	205150020	梭床圈	1
31	205150014	梭床	1
32	205150010	梭床合页	1
33	893067210	梭床螺丝 M4X20(内六角)	2
34	004005223	下轴 II 前轴套挡圈	1
35	992014610	挡圈紧固螺钉 M6X6(内六角紧定)	1
36	065001680	下轴 II 前轴套	1
37	893330940	前轴套紧固螺钉 M6X10(内六角紧定)	1
38		摆梭托	1
39		护针挡片垫片	1
40	204150280	护针挡片	1
41	993030967	摆梭托螺钉 M3X10(沉头)	1
42	204150104	摆梭	1
43	504151220	摆梭体	1
44	9203002422	梭门门螺钉 M2.5X4(一字口平帽)	1
45	893211018	梭门门垫片	1
46	005001930	梭门门	1
47	504151380	梭心壳	1
48	204150120	蝴蝶片簧	1
49	993087188	蝴蝶片簧螺钉 M3X16(半圆头一字口)	1
50	204150140	梭心壳连接螺钉 M3X22(一字口平帽)	1
51	504150170	梭壳弹簧	1
52	367150270	梭心托簧	1
53	9203001840	梭壳螺钉 M2X5.5(一字口平帽)	1
54	020002010	梭心	1
55	895360600	梭床合页销	1
56	205150040	梭床盖	1

七、送料

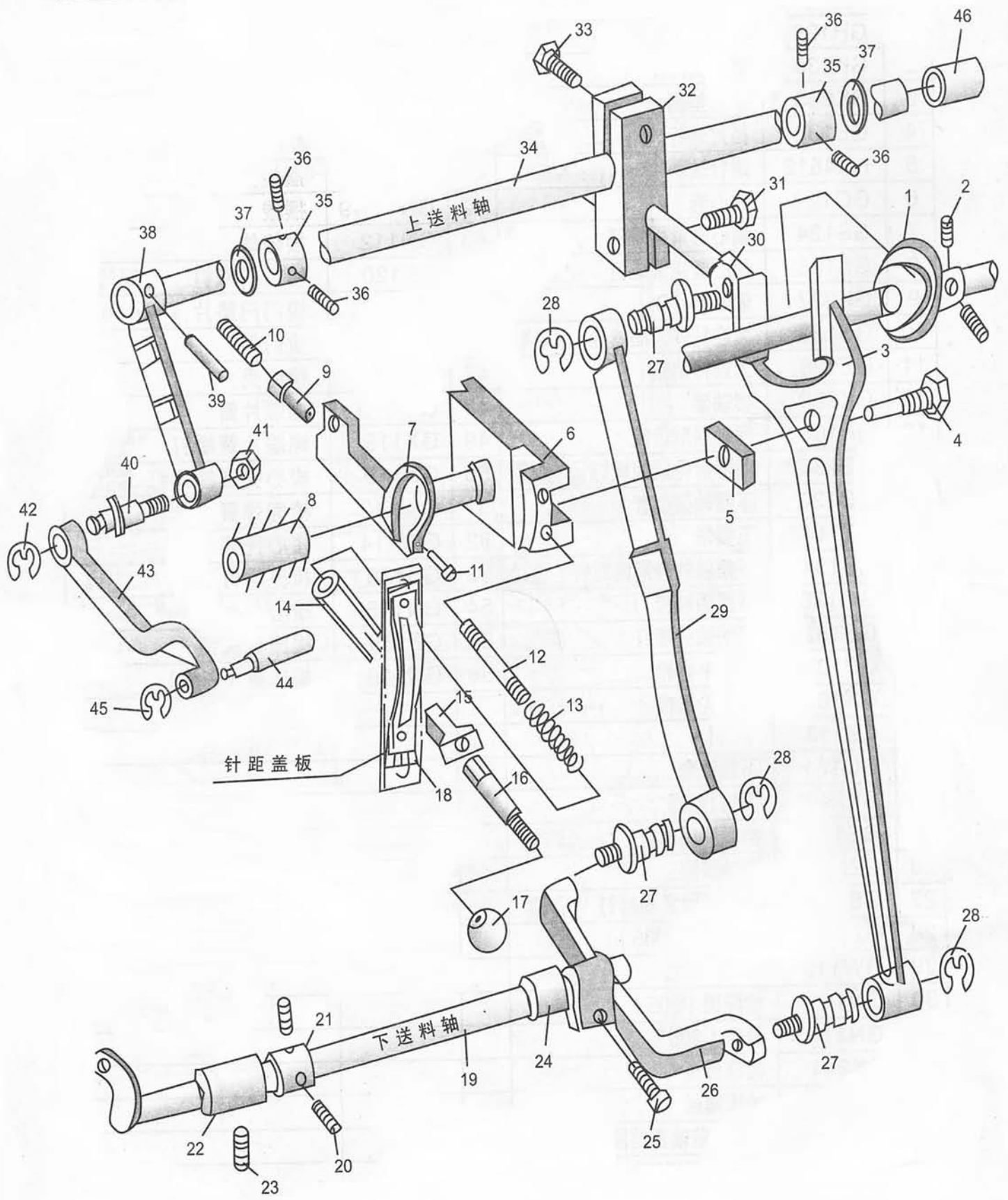

七、送料

序号	图号	名称	数量
1		送料凸轮	1
2	9205162478	送料凸轮螺钉 M6 X 8(内六角紧定)	1
3		牙叉	1
4	204310260	针距滑块螺钉	1
5	204310140	针距座滑块	1
6	204310183	针距座	1
7	204160253	针距座固定架	1
8	204310130	针距座轴套	1
9	204160330	针距座限位螺母	1
10	993931178	针距座限位调节螺钉 M6 X 25(内六角紧定)	1
11	993911058	针距座固定架锁紧螺钉 M5 X 20(内六角)	1
12	205160020	针距调节螺杆 M8	1
13	204160220	针距调节弹簧	1
14	204160150	针距螺套簧片	1
15	105160120	针距定位套	1
16	204160363	针距调节螺套	1
17	996131370	针距手柄球	1
18	205160150	针距限位板	1
19	065002293	下送料轴	1
20	992014610	挡圈紧固螺钉 M6 X 6(内六角紧定)	1
21	065001703	下送料轴前轴挡圈	2
22	065001680	下送料轴前轴套	1
23	893330940	轴套紧固螺钉 M5 X 10(内六角紧定)	1
24		下送料轴后轴套	1
25	993911467	送料曲柄紧固螺钉 M8 X 20(内六角)	1
26	205310053	送料曲柄	1
27	067160490	送料曲柄连接销	3
28	996070118	连接销卡簧	3
29	105310480	上送料大连杆	1
30	105310470	上送料调整杆	1
31	994042847	上送料后曲柄座紧固螺钉 M8 X 18	1
32	105310183	上送料后曲柄	1
33	994042817	上送料后曲柄紧固螺钉 M8 X 25	1
34	105310130	上送料轴	1
35	105310143	上送料轴挡圈	2
36	893521140	上送料轴挡圈紧固螺钉 M6 X 6(内六角紧定)	4
37		上送料轴垫片	2
38	105310123	上送料前曲柄	1
39	994270970	上送料前曲柄锥销	1
40	204310030	前曲柄铜连杆销	1
41	993340587	前曲柄铜连杆销螺母 M6	1
42	996070108	前曲柄铜连杆销卡簧	1
43	204310020	铜连杆	1
44	204310060	摆架铜连杆销	1
45	996070108	摆架铜连杆销卡簧	1
46		上送料轴后轴套	1

八、拾牙

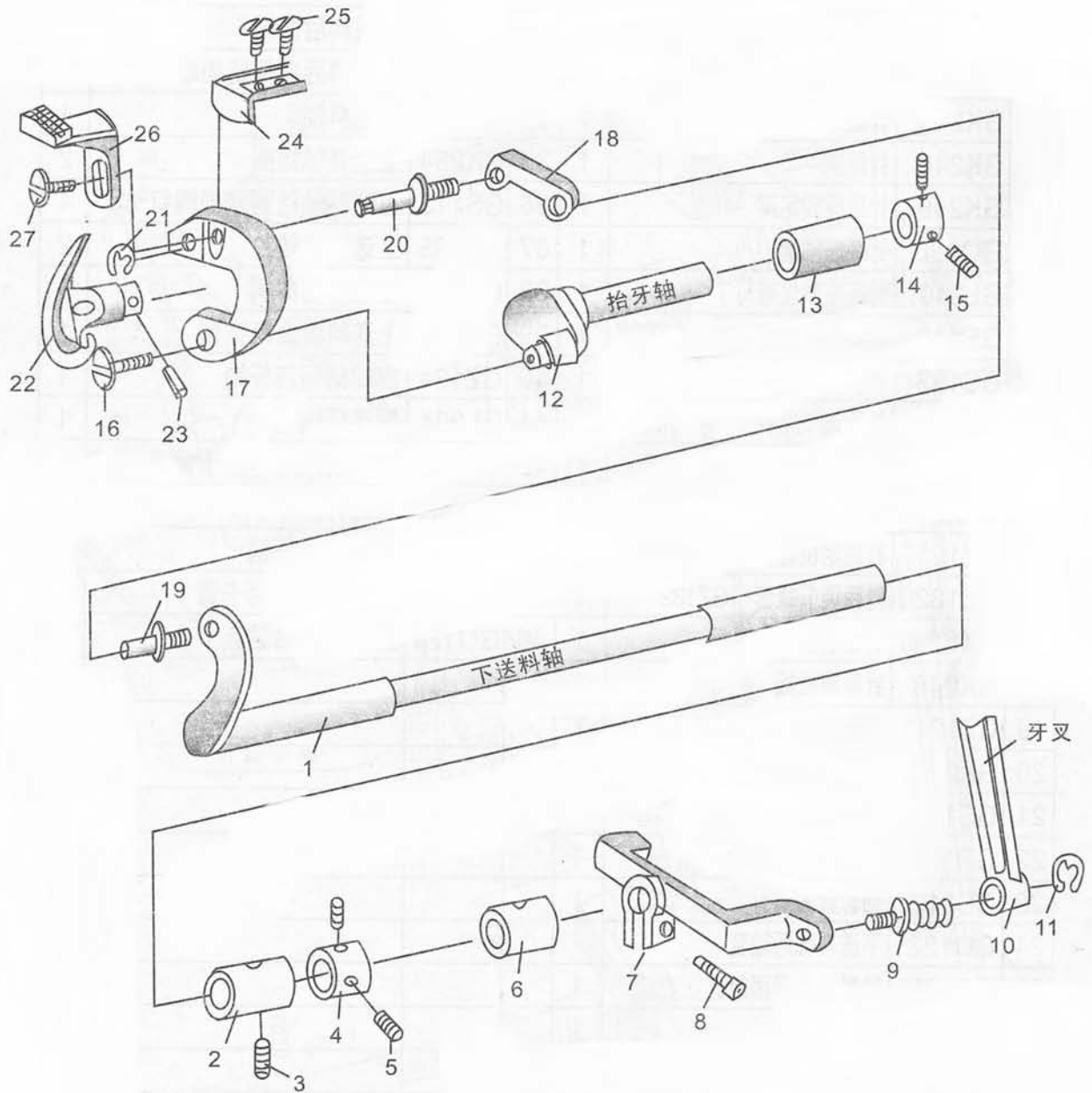

八、拾牙

序号	图号	名 称	数量
1	065002293	下送料轴	1
2	065001680	下送料轴前轴套	1
3	893330940	前轴套紧固螺钉	1
4	065001703	前轴套挡圈	1
5	992014610	前轴套挡圈紧固螺钉	2
6		下送料轴后轴套	1
7	205310053	送料曲柄	1
8	993911467	送料曲柄紧固螺钉	1
9		送料曲柄连接销	1
10		牙叉	1
11	996070118	连接销卡簧	1
12	205160043	拾牙轴	1
13	065001680	拾牙轴轴承	1
14	065001703	拾牙轴挡圈	1
15	992014610	挡圈紧固螺钉	2
16		拾牙螺丝	1
17	205160030	牙架	1
18		送料小连杆	1
19		送料螺丝 I	1
20		送料螺丝 II	1
21	996070098	送料螺丝卡簧	1
22		送料凸轮	1
23		送料凸轮锥销	1
24	105160090	牙架导向板	1
25	992023880	导向板螺丝	2
26		机牙	1
27	992023880	机牙螺丝	1

九、压脚提升

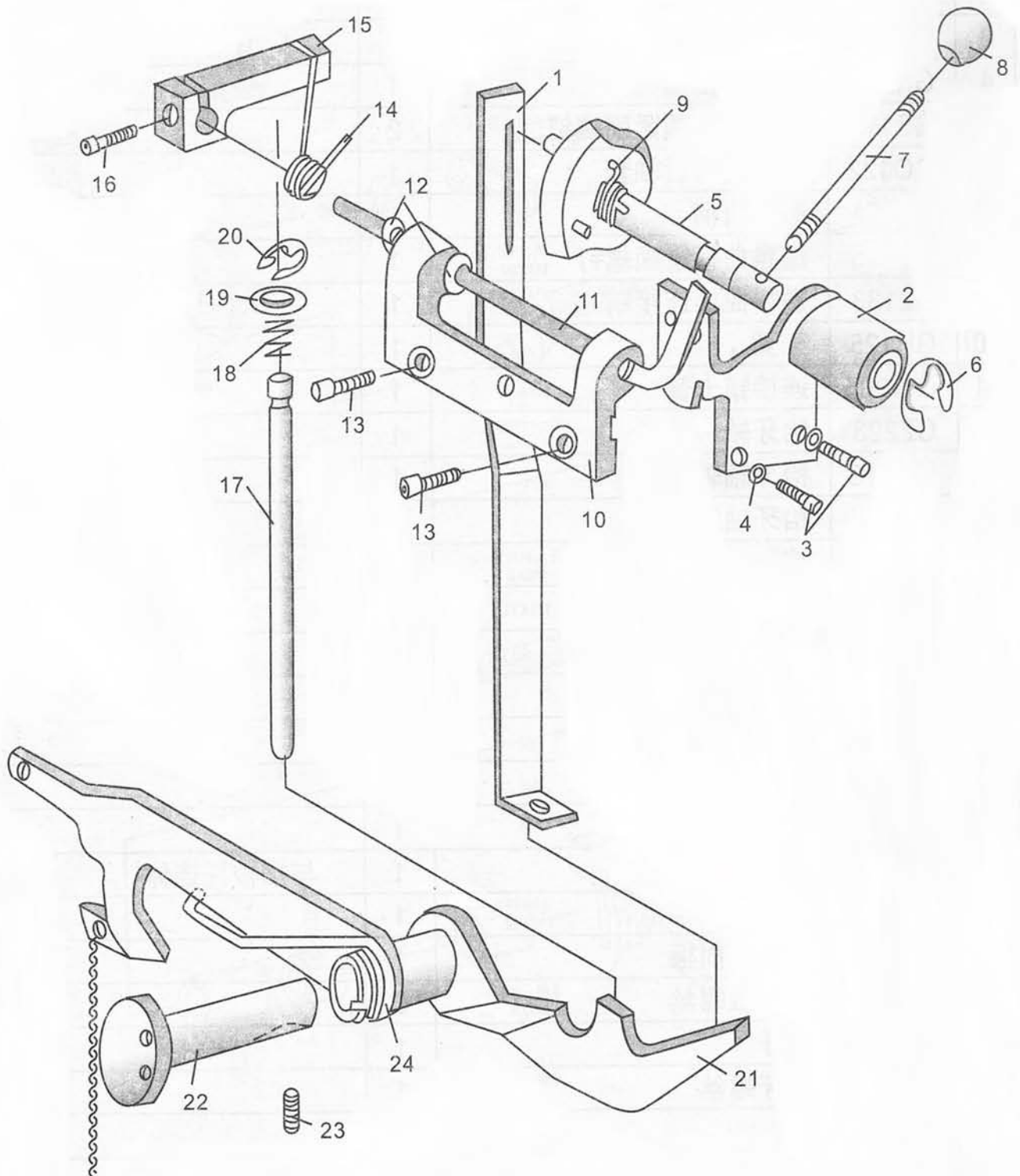

九、压脚提升

序号	图号	名 称	数量
1	204130150	压脚升降拉杆	1
2	204100503	手控抬压脚支架	1
3	993911068	支架螺钉 M5 X 12 M5 X 25(各1个)	1
4		支架垫片	1
5	204130273	提升手柄轴	1
6	996070138	提升手柄轴卡簧	1
7	396360390	提升手柄杆	1
8	99613360	抬压脚手柄球	1
9	105130100	提升压脚簧	1
10	204110210	松线架	1
11	204110220	松线杠杆	1
12	996070088	松线杠杆卡簧	1
13	993911028	松线架螺钉 M5 X 12 (内六角)	1
14	204110200	松线扭簧	1
15	204110233	松线扭簧座	1
16	993910848	扭簧座紧固螺钉 M4 X 12 (内六角)	1
17	204130240	松线顶杆	1
18	396110470	松线顶杆簧	1
19	993190387	松线顶杆垫圈	1
20	996070088	松线顶杆卡簧	1
21	204130083	提升压脚杠杆	1
22	204130090	提升压脚杠杆轴	1
23	993930008	杠杆轴紧固螺钉 M6 X 10 (内六角紧定)	1
24	204130220	杠杆扭簧	1

十、绕线器

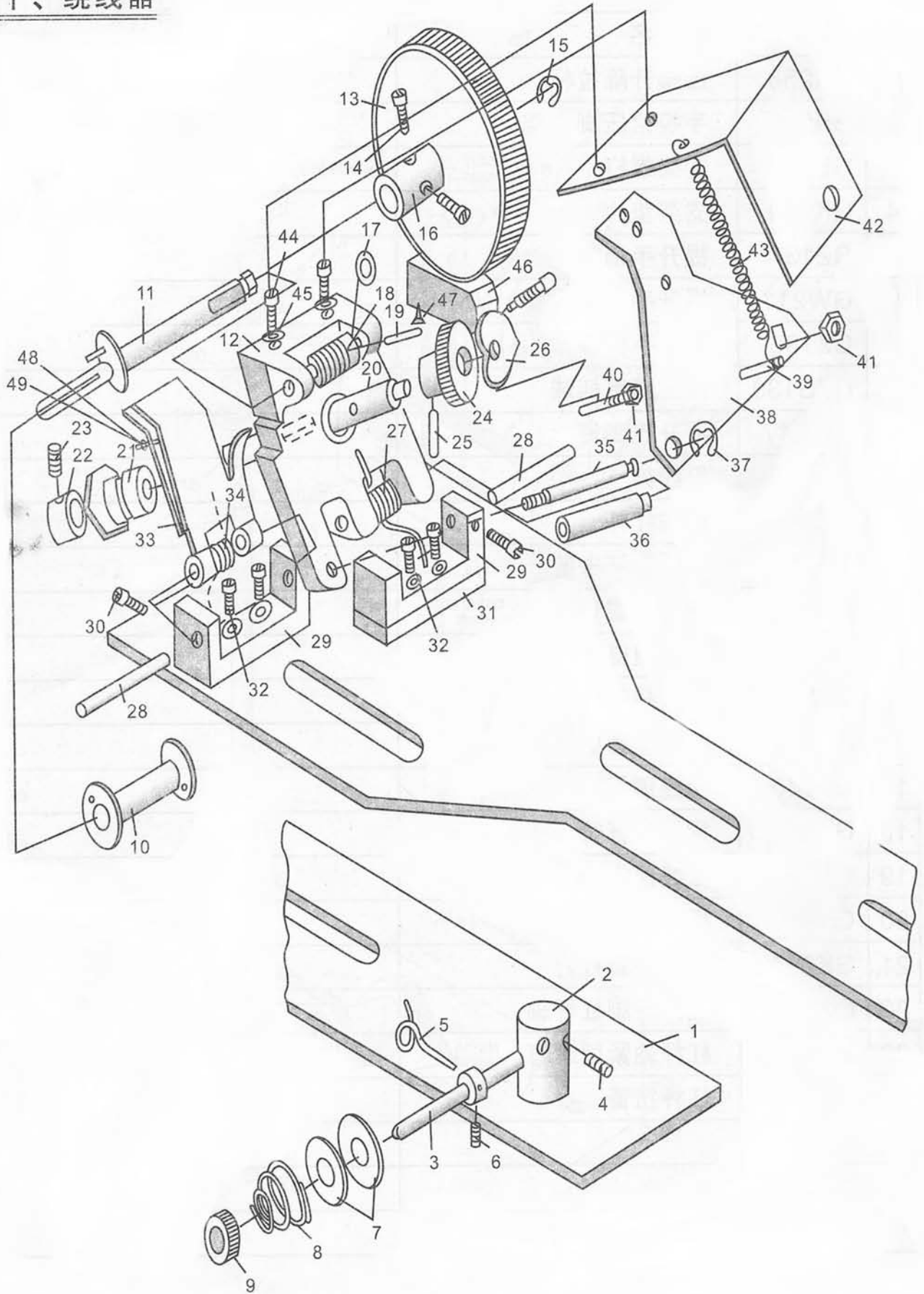

十、绕线器

序号	图号	名称	数量
1	205170013	绕线器底板	1
2		夹线螺钉固定柱	1
3	097002830	夹线螺钉	1
4	992105990	夹线螺钉紧固螺钉	1
5	097002840	过线圈	1
6	992001110	过线圈紧固螺钉	1
7	467110220	夹线板	1
8	037001290	夹线簧	1
9	992002377	夹线螺母	1
10		梭心	1
11	504170210	绕线轴	1
12	504170080	绕线架	1
13	504170243	绕线皮带轮	1
14	9203003027	绕线皮带轮紧固螺钉	1
15		皮带轮卡簧	1
16		塑料皮带轮钢套	1
17		蜗杆垫片	1
18	504170060	挑线蜗杆	1
19	995190148	蜗杆销	1
20		蜗轮轴	1
21	504170150	蜗轮偏心套	1
22	996120387	蜗轮挡圈	1
23	9205023620	蜗轮挡圈紧固螺钉	1
24	504170070	挑线蜗轮	1
25	995190178	挑线蜗轮销	1
26	504170203	挑线小凸轮	1
27	504170260	绕线架扭簧	1
28	067000510	绕线架轴	1
29	504170280	绕线座	1
30	9203003077	绕线座轴紧固螺钉	1
31	504170110	绕线座垫	1
32	993061357	绕线座螺钉	1
33	504170143	满线跳板	1
34	504170250	满线跳板弹簧	1
35		挑线板转轴	1
36		挑线板支管	1
37	996070078	转轴卡簧	1
38	504170173	排线板	1
39	995190148	挂簧柱	1
40	9231000347	凸轮压杆螺栓	1
41	9231000347	压杆螺栓母	1
42	504170220	拉簧板	1
43	088005030	绕线器拉簧	1
44	923003677	拉簧板螺栓	1
45	9330000087	拉簧板螺栓垫片	1
46	504170120	刹车块	1
47	993163847	木螺丝	1
48	993520767	满线板调节螺钉	1
49	9231000347	满线板调节螺母	1



®

HON YU

汉羽工业缝纫机

HUN YU INDUSTRY SEWING MACHINE

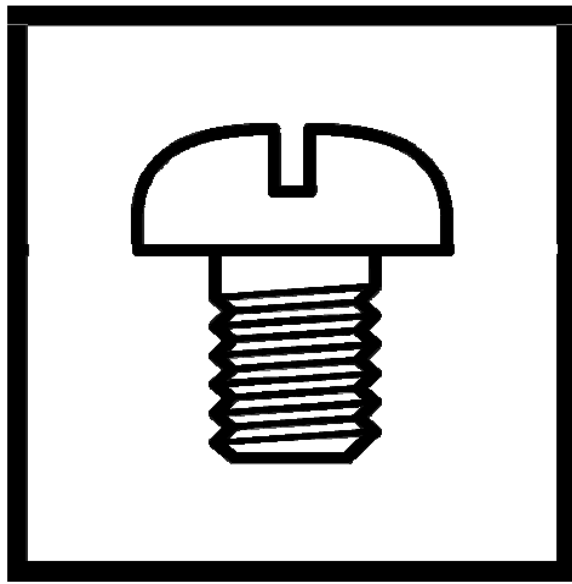

零件手册

汉羽国际（香港）有限公司

HON YU INTERNATIONAL (H. K.) CO., LTD.

地址：香港九龙观塘创富街 25 号创富中心 15 字楼 1503 室

Add: Unit 1503 15/F Prosperoty center 25 chong Yip

Stkwun Tong Kowloon , Hongkong

电话(Tel): +852-3567 4387

传真(Fax): +852-3567 4387

E-mail: info@honyuco.com

<http://www.honyuco.com>